

実例紹介

3D-CADデータ

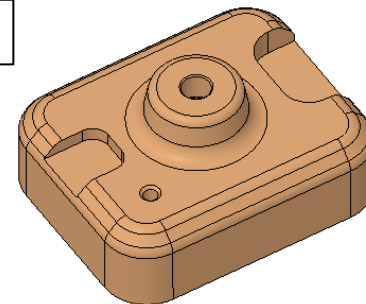

測定時間の従来方法との比較

従来測定品

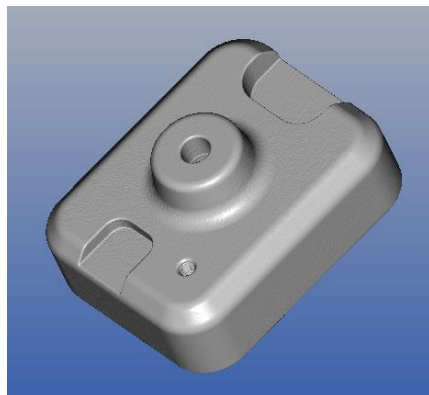

X線CTスキャン品

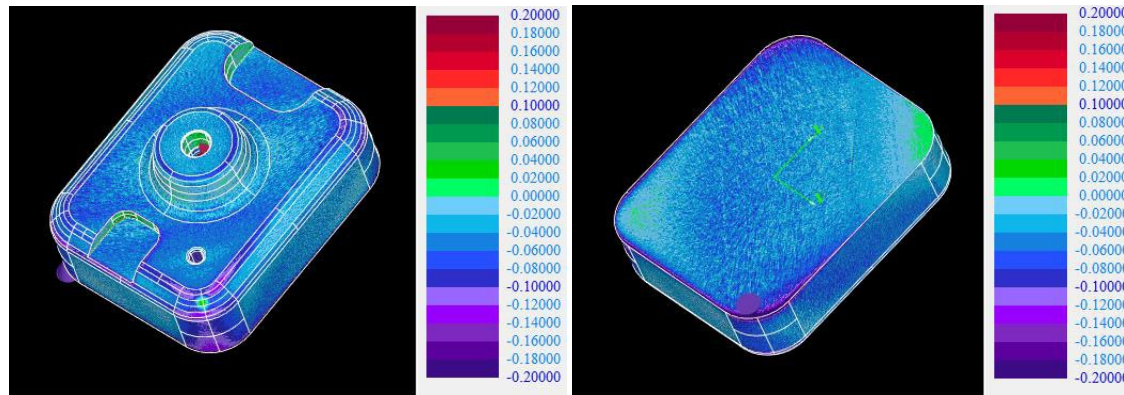

従来測定方法		初回		2回目	
3次元測定プログラム作成	30分	寸法測定プログラム作成	90分	寸法測定プログラム作成	0分
3次元測定	5分	寸法測定	2分	寸法測定	2分
形状,画像測定	10分	スキャン~STL生成	8分	スキャン~STL生成	0分
その他測定	10分	CAD比較	3分	CAD比較	3分
合計	55分	合計	103分	合計	5分

* 初回検査時はプログラム作成が必要な為時間が掛かるが、2回目以降の測定時間が10分の1以下に短縮できる

* プログラム作成はワークがなくても、CADデータがあれば行える